

Sunbeam®

True HEPA Air Cleaner with Ionizer

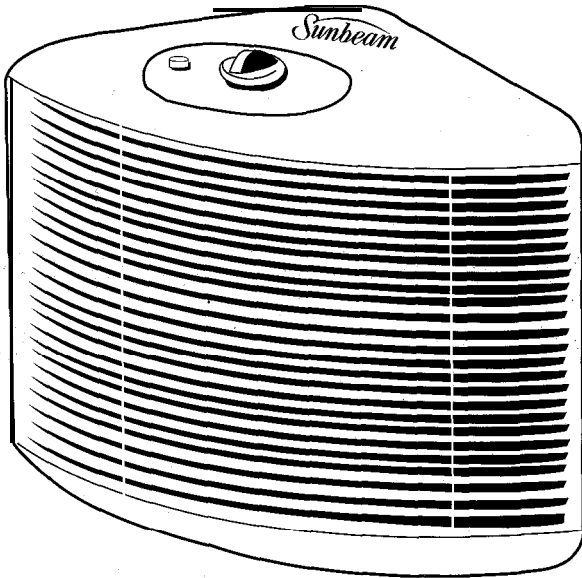

Model 2587/2588

Please read and save these instructions

PLEASE READ AND SAVE THESE IMPORTANT SAFEGUARDS

WHEN USING ELECTRICAL APPLIANCES BASIC SAFETY PRECAUTIONS SHOULD ALWAYS BE FOLLOWED, INCLUDING THE FOLLOWING:

1. Read all instructions before using the appliance.
2. To avoid fire or shock hazard, plug the air purifier directly into a 120V. AC. electrical outlet.

CAUTION: TO PREVENT ELECTRIC SHOCK, MATCH THE WIDE BLADE OF THE POLARIZED PLUG TO THE WIDE SLOT IN THE OUTLET, FULLY INSERT PLUG. IF PLUG DOES NOT FIT, CONTACT A QUALIFIED ELECTRICIAN TO INSTALL PROPER OUTLET. DO NOT CHANGE PLUG IN ANY WAY.

3. Keep the cord out of heavy traffic areas. To avoid fire hazard, never put the cord under rugs, near heat registers, radiators, stoves or heaters.
4. To protect against electrical hazards do not immerse in water or other liquids. Do not use while bathing.
5. Close supervision is necessary when any appliance is used by or near children, or by invalids.
6. Always unplug the air purifier before moving it, opening the grill, changing filters, before cleaning, or whenever the air purifier is not in use.
7. Do not put foreign objects inside the air purifier.
8. Do not operate any appliance with a damaged cord or plug, if fan fails to rotate, or after the appliance malfunctions or has been dropped or damaged in any manner. Return appliance to manufacturer for examination, electrical or mechanical adjustment or repair. (See warranty for information).
9. Use appliance only for intended household use as described in this manual.
10. Do not use outdoors.
11. Never block the air opening or place on a soft surface such as a bed, or sofas where opening may be blocked.
12. Keep cord away from heated surfaces.
13. Do not immerse in water. It will cause permanent damage.

PLEASE SAVE THESE INSTRUCTIONS

FEATURES

- Your Sunbeam Air Cleaner is designed to provide you with the latest technology and features in portable airfiltering equipment.
- Your Sunbeam Air Cleaner includes a true HEPA filter combined with a pre-foam filter and ionizer to provide you with the most efficient air cleaning product on the market.
- Your Sunbeam Air Cleaner is also designed for today's lifestyle. With its unique 3-way positioning, your Sunbeam Air Cleaner is the perfect match for any room or office. Set it on its base, on its side, or mount it to the wall. In any position it is designed to deliver maximum air cleaning efficiencies.
- The three-speed fan allows you to control the speed of the unit as well, as the sound. Set the unit on High to circulate and clean the air when you are not in the room. Use the medium and low speeds to maintain the clean air while you are in the room.
- Your Sunbeam HEPA Air Cleaner is designed to remove up to 99.97% of airborne particles such as pollen, dust, smoke, spores, and bacteria. This air cleaner will clean a 10'x12 room six times an hour on high speed.
- Your Sunbeam HEPA Air Cleaner comes equipped with an independent ionizer. When the ionizer is switched on, it releases negative ions into the exiting filtered air. These negative ions will eventually come in contact with tiny airborne particles and give them a negative charge. These tiny charged negative particles will either collect on positively charged surfaces such as floors or furniture, or will combine with larger positively charged airborne particles and be filtered out of the air through the air cleaner.

OPERATING INSTRUCTIONS

1. Make sure air cleaner is placed on a hard stable surface.
2. Plug into a 120V AC electrical outlet.
3. Select the desired speed by turning the knob to the appropriate setting. At this point, the operational light should come on.
4. Push down the ionizer button to release the negative ions into the air. At this point, the ionizer light should come on., Note: it is possible to release the negative ions without the fan being on. We suggest that you turn the fan on along with the ionizer to avoid any particle build up on surfaces close to the air cleaner.
5. Timer feature-(model 2588 only) Push timer button down. This will automatically activate timer, Unit will run for two hours on medium air cleaning efficiency then automatically shut off.

CLEANING/MAINTENANCE INSTRUCTIONS

1. Always unplug the unit before cleaning.
2. Outside surfaces can be cleaned with a soft cloth.
3. The inlet grill can be removed and soaked in warm soapy water. It is not dishwasher safe. Dry grill thoroughly before replacing on unit.
4. The outlet grill can be cleaned with a soft cloth or soft brush.
5. Do not submerge in water, or allow water to come in contact with the air cleaner.

FILTER REPLACEMENT

1. As always, unplug unit prior to opening grill.
2. Open and remove inlet grill by depressing latches of bottom or right side of grill (depending on orientation) and pulling away from air cleaner until hooks near outlet grill come free.
3. Check the appearance of the prefilter to see if there is a visible amount of dust or lint. If so, simply soak the prefilter in warm soapy water and completely dry before replacing in the unit.
4. Check the HEPA filter cartridge to see which condition it matches on the filter indicator located on the housing of the unit near the outlet grill.

If the filter is brown in color, then it is time to change to a new filter, Remove the HEPA filter and replace it with a new Sunbeam HEPA filter, Model 6613. This filter also comes with a new foam prefilter: Do not attempt to wash the HEPA filter,

5. Under normal conditions the HEPA filter should last 9-12 months. Frequent cleaning of the pre-filter will help extend the life of the HEPA filter.
6. The replacement HEPA filter and pre-filter, Model 6613 can be purchased from your local supplier. In U.S. call 1-800-597-5978 and in Canada call 1-800-66-SUNBEAM for the supplier nearest you.

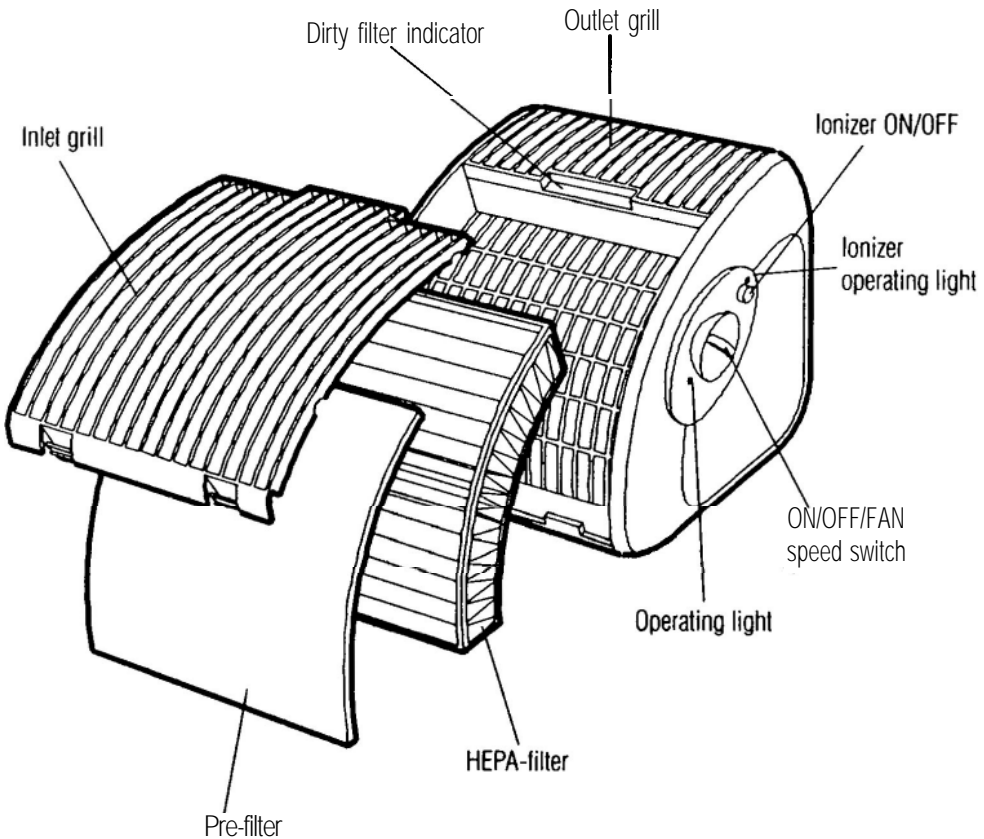

IN THE U.S., to order the following part by credit card, please call:
Sunbeam Household Products at 1-800-526-2832, or mail a check with
the mail-order form to Sunbeam P.O. Box 247, Department PT., Laurel, MS 39411

MAIL ORDER FORM

Model No.	Description	Quantity	Price Each	Total
6613	HEPA and foam pre-filter		\$29.95	
			Shipping/handling	\$3.00
			Total amount enclosed	

* All tax is included in price

Mail check or money order (made payable to Sunbeam Household Products) to: Sunbeam,
P.O. Box 247, Dept. PT., Laurel, MS 39441.

DO NOT SEND CASH

Please allow 4-6 weeks for delivery

Name:

Street Address:

City, State, Zip:
(Please print clearly)

LIMITED WARRANTY

What is Covered and For How Long

Congratulations on your recent purchase of a quality Sunbeam-Oster product. We are confident that our product will perform well and, therefore warrant to you as the original retail purchaser, for a period of 1 year from the date of original purchase, that your new product will be free of mechanical and electrical defects in material and workmanship.

What Sunbeam-Oster Will Do & How to Get Service

If your product is covered during the warranty period, we will repair or replace your new product (at our option) without cost to you, which will be your exclusive remedy under this warranty. Please do not return this product to the place of purchase; doing so may delay the processing of your claim and our repair of your product. Simply send your product postage prepaid, with proof of purchase and a short description of the problem directly to our factory service center at the following address:

In the US.:

SUNBEAM HOUSEHOLD PRODUCTS
Service Station
95 W.L. Industrial Drive
Hattiesburg, MS 39401

In Canada:

SUNBEAM CANADA
Service Station
5975 Falbourne Street
Mississauga, Ontario L5R 3V6

What is Not Covered

Our warranty for your product will not cover normal wear of parts, damage resulting from negligent use or misuse of the product, use on improper voltage or current, use contrary to operating instructions, glass breakage (if applicable), or disassembly, repair, or alteration by any person other than an authorized service station. Any implied warranty of merchantability or fitness for a particular purpose on your product is limited to the duration of this written warranty. We shall not be liable for any incidental or consequential damages for breach of any express or implied warranty on your product.

How Your State's Law May Apply

Some states do not allow limitations on how long an implied warranty lasts or the exclusion or limitation of incidental or consequential damages, so the above limitation may not apply to you. This warranty gives you specific legal rights, and you may also have other rights which vary from state to state.

If you have any questions or comments, please call our toll free number and a customer service representative will be happy to help you. In the US. 1-800-526-2832
In Canada 1-800-66-SUNBEAM

67133

The Sunbeam logo features the word "Sunbeam" in a stylized, cursive script font. A thin, curved line arches over the letters, resembling a beam of light or a smile.

1995 Sunbeam Corporation or its affiliated companies,
all rights reserved. Sunbeam is a registered trademark
of Sunbeam Corporation or its affiliated companies.

NOTES/NOTAS



Sunbeam^{MD}

Purificateur d'air **HEPA** absolu
avec ioniseur

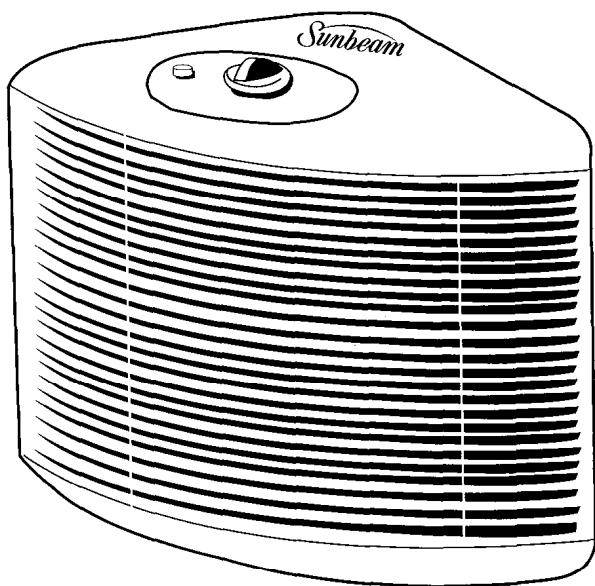

Modèle **2587/2588**

Prière de lire et conserver ces instructions

VEUILLEZ LIRE ET CONSERVER CES MISES EN GARDE IMPORTANTES

L'UTILISATION **DES** APPAREILS ÉLECTRIQUES IMPOSE TOUJOURS CERTAINES PRÉCAUTIONS, NOTAMMENT LES SUIVANTES:

1. Lire toutes les instructions avant d'utiliser l'appareil.
2. Pour éviter des risques d'incendie ou de choc électrique, brancher le purificateur d'air directement sur une prise de courant C.A. de 120V.
CONSIGNE: POUR ÉVITER TOUT RISQUE DE CHOC ÉLECTRIQUE, BIEN INTRODUIRE LA BROCHE LARGE DE LA FICHE POLARISÉE DANS LA FENTE LARGE DE LA PRISE DE COURANT ET BIEN ENFONCER LA FICHE., SI LA FICHE NE S'ADAPTE PAS, CONTACTER UN ÉLECTRICIEN QUALIFIÉ POUR FAIRE INSTALLER UNE PRISE DE COURANT APPROPRIÉE. NE PAS MODIFIER LA FICHE D'AUCUNE FAÇON.
3. Tenir le cordon à l'écart du gros va-et-vient. Pour éviter un risque d'incendie, ne jamais placer le cordon sous les tapis ni à proximité de bouches de chaleur, radiateurs, cuisinières et chauffeuses.
4. Pour ne pas s'exposer aux dangers de l'électricité, se garder de plonger l'appareil dans l'eau ou un autre liquide. Ne pas l'utiliser en prenant un bain.
5. Une étroite surveillance s'impose lorsqu'un appareil est utilisé par des enfants ou des invalides ou en leur présence.
6. Toujours débrancher le purificateur d'air avant de le déplacer, d'ouvrir sa grille, de changer les filtres, de le nettoyer, et lorsque le purificateur d'air n'est pas en période d'utilisation.
7. N'introduire aucun corps étranger dans le purificateur d'air.
8. Ne faire fonctionner aucun appareil à fiche ou à cordon défectueux ni un appareil dont le ventilateur refuse de tourner, qui fonctionne mal ou qui a pu s'endommager en tombant ou de quelque manière. Renvoyer l'appareil au fabricant pour inspection, mise au point électrique ou mécanique ou réparation. (Consulter la garantie pour se renseigner.)
9. S'en tenir uniquement à l'usage domestique auquel l'appareil est destiné, tel que décrit dans le présent manuel.
10. Ne pas l'utiliser à l'extérieur.
11. Ne jamais bloquer la prise d'air ni placer l'appareil sur une surface molle, telle qu'un lit ou des sofas, pouvant obstruer l'orifice de l'appareil.
12. Tenir le cordon à distance des surfaces chauffées.
13. Ne pas le plonger dans l'eau. Ceci causerait des dommages permanents.

VEUILLEZ CONSERVER CES INSTRUCTIONS

CARACTÉRISTIQUES

- Votre purificateur d'air Sunbeam est conçu pour vous apporter la technologie et les caractéristiques à la pointe de l'industrie de l'appareillage portatif de filtrage de l'air.
- Votre purificateur d'air Sunbeam comporte un filtre **HEPA** absolu qui s'allie à un préfiltre mousse et à un ioniseur, pour vous procurer l'épurateur d'air le plus efficace qui soit.
- Votre purificateur d'air Sunbeam est également tout à fait adapté au style de vie d'aujourd'hui. Il offre l'avantage unique de se placer de 3 façons pour convenir parfaitement à toute pièce ou tout bureau. Posez-le sur sa base, sur le côté, ou fixez-le au mur. Peu importe comment vous le placez, il est conçu pour produire efficacement une purification de l'air maximale.
- Le ventilateur à trois vitesses vous permet de contrôler la vitesse et le son. Quand personne n'occupe la pièce, commandez la vitesse élevée pour faire circuler l'air et l'épurer. Quand vous êtes dans la pièce, utilisez les vitesses moyenne et basse pour garder l'air propre.
- Votre purificateur d'air **HEPA** de Sunbeam est conçu pour **éliminer jusqu'à 99,97%** des particules aéroportées, telles que charpie, pollen, poussière, fumée, spores et **bactéries**. A vitesse élevée, ce purificateur d'air épurera l'air d'une pièce de 10 x 12 pi six fois par heure.
- Votre purificateur d'air **HEPA** de Sunbeam incorpore un ioniseur autonome. Lorsque l'ioniseur est en marche, celui-ci émet des ions négatifs dans l'air filtré sortant de l'appareil. Ces ions négatifs rencontreront éventuellement de menues particules en suspension et les chargeront négativement. Ces menues particules chargées négativement se déposeront ensuite sur les surfaces **chargées** positivement, telles que planchers et meubles, ou elles s'attacheront à des particules aéroportées plus grosses et chargées positivement pour être ensuite captées par le filtre du purificateur d'air.

MODE D'EMPLOI

1. Bien placer le purificateur d'air sur une surface dure et stable.
2. Le brancher sur une prise de courant C.A. de 120V.
3. Choisir la vitesse en tournant le commutateur au réglage approprié. Le voyant de fonctionnement doit alors s'allumer.
4. Appuyer sur le bouton de l'ioniseur pour commander l'émission d'ions négatifs. A ce point-ci le voyant de l'ioniseur doit s'allumer. Nota: on peut commander l'émission d'ions négatifs sans avoir à mettre le ventilateur en marche. Nous conseillons de faire fonctionner le ventilateur en même temps que l'ioniseur pour éviter que les particules ne se déposent sur les surfaces autour du purificateur d'air.
5. Minuterie (modèle 2588 seulement). Enfoncer le bouton de la minuterie. Ceci lance automatiquement la minuterie. L'appareil fonctionnera pendant deux heures au régime moyen de purification de l'air, puis il s'arrêtera automatiquement.

INSTRUCTIONS DE NETTOYAGE/ENTRETIEN

1. Toujours débrancher l'appareil avant de le nettoyer.
2. Essuyer les surfaces extérieures avec un linge doux.
3. On peut enlever la grille d'admission et la faire tremper dans une eau savonneuse. Elle ne va pas au lave-vaisselle. Bien la sécher avant de la remettre sur l'appareil.
4. La grille de sortie peut être nettoyée à l'aide d'un linge doux ou d'une brosse douce.
5. Ne pas plonger le purificateur d'air dans l'eau; ne l'exposer à aucun contact avec l'eau.

REPLACEMENT DU FILTRE

1. Comme toujours, débrancher l'appareil avant d'ouvrir la grille.
2. Ouvrir et enlever la grille d'admission en appuyant sur les loquets du bas ou du **côté** droit de la grille (selon la position de l'appareil) et en la soulevant jusqu'à ce que les crochets près de la grille de sortie se libèrent.
3. Examiner le préfiltre et, si des poussières ou de la charpie semblent l'encrasser, le faire tremper dans de l'eau chaude savonneuse. Bien **l'assécher** avant de le remettre en place dans l'appareil.
4. **Vérifier** l'état du filtre **HEPA**, en le comparant à l'indicateur de filtre sale situé sur le boîtier de l'appareil, près de la grille de sortie.

Si le filtre est brunâtre, il est temps de le remplacer par un filtre neuf. Enlever alors le filtre **HEPA** et le remplacer par un filtre Sunbeam **HEPA** neuf, Modèle 6613. Ce filtre est livré avec un autre préfiltre mousse neuf. Ne pas essayer de laver le filtre **HEPA**.

5. Dans des conditions normales, le filtre **HEPA** devrait durer de 9 à 12 mois. Le nettoyage **fréquent** du préfiltre aidera à prolonger la durée du filtre **HEPA**.
6. Le filtre **HEPA** de rechange avec préfiltre, Modèle 6613, est en vente chez les **détaillants** de la localité ou il peut être commandé par la poste. (Voir le bon de commande ci-joint.)

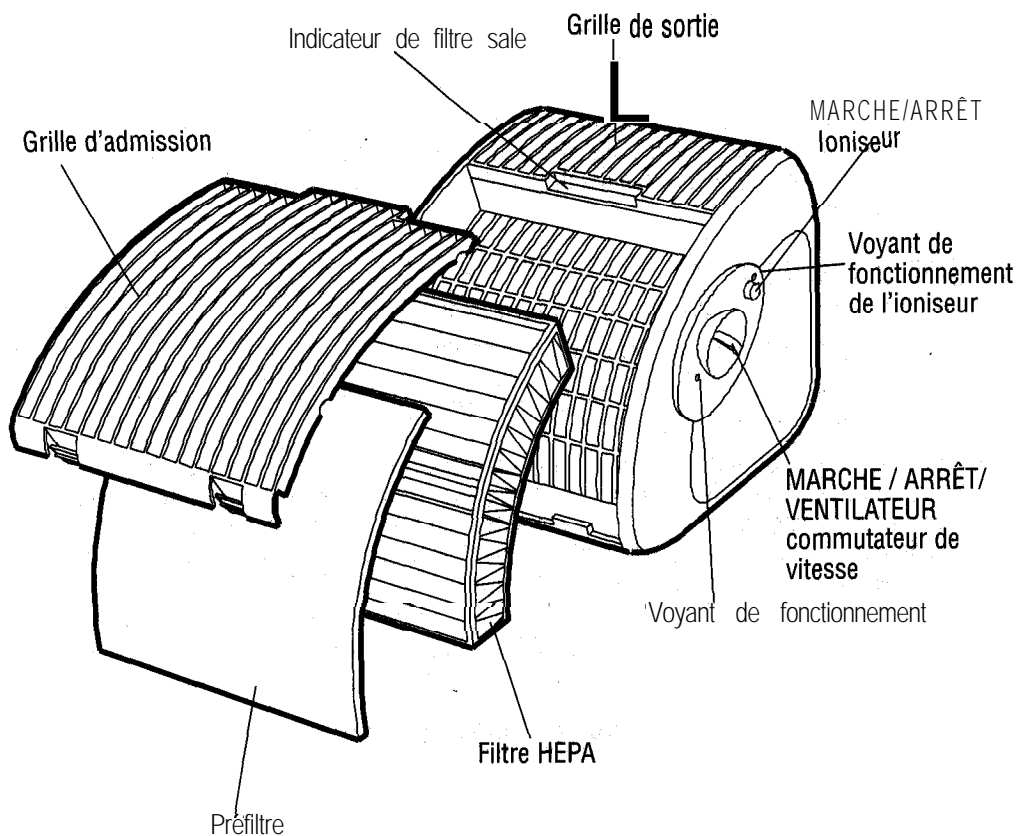

GARANTIE LIMITÉE

Ce qui est couvert et pour combien de temps

Nous vous félicitons d'avoir récemment fait l'achat d'un produit Sunbeam de qualité. Nous savons que notre produit fonctionnera bien et, à titre de premier acquéreur au détail de ce produit, vous pourrez jouir de sa garantie contre tous défauts mécaniques et électriques de matériel ou de fabrication pour la période de un an, à partir de la date de l'achat initial.

Ce que fera Sunbeam et comment se prévaloir du service

Si votre appareil est sous le couvert de la garantie, Sunbeam Household Products le réparera ou le remplacera (à sa discrétion) sans frais de votre part. Ceci constitue votre seul et unique recours en vertu de cette garantie. Nous vous prions de ne pas rapporter le produit au magasin où vous l'avez acheté; ceci retarderait l'acheminement de votre réclamation et la réparation de l'appareil. Envoyez tout simplement l'appareil en port payé, accompagné de la preuve d'achat et d'une brève description du problème qu'il présente, directement à:

Aux États-Unis:
SUNBEAM HOUSEHOLD PRODUCTS
Service Station
160 Commerce Drive
P.O. Box 506
Bay Springs, MS 39422

Au Canada:
SUNBEAM CANADA
Service à la clientèle
5975 Falbourne Street
Mississauga, Ontario **L5R 3V8**

Ce que la garantie ne couvre pas

La garantie de notre produit ne couvre pas l'usure normale des pièces, les dommages imputables à la négligence, à l'usage abusif, à l'utilisation sur courant ou sous tension inappropriés, au bris de verre (s'il y a lieu), ou au démontage, à la réparation ou à la modification par d'autres qu'un Centre de service agréé. Toute garantie implicite de négociation ou d'adaptation à une fin particulière pouvant être accordée à votre appareil se limite à la durée de la présente garantie écrite. Nous nous dégageons de toute responsabilité en cas de dommages consécutifs ou indirects pour rupture de toute garantie explicite ou implicite couvrant votre appareil.

Législation provinciale applicable

Les dispositions de cette garantie s'ajoutent, sans les modifier ni les restreindre, aux garanties légales et autres droits et recours prévus par toute législation applicable au Canada. Cette garantie vous donne des droits légaux spécifiques et vous pourriez avoir d'autres droits légaux qui varient d'une province à l'autre.

Pour tous renseignements ou commentaires, veuillez composer notre nombre et un représentant de notre service au client se fera un plaisir de vous aider.
Au Canada 1-800-66-SUNBEAM, Aux États-Unis 1-800-526-2832



01995 Sunbeam Products, Inc. ou ses filiales.

Tous droits réservés.

Sunbeam ^{MD} est une marque déposée de
Sunbeam Products, Inc. ou de ses filiales.

NOTES/NOTAS



NOTES/NOTAS



Sunbeam^{MD}

Purificateur d'air **HEPA** absolu
avec ioniseur

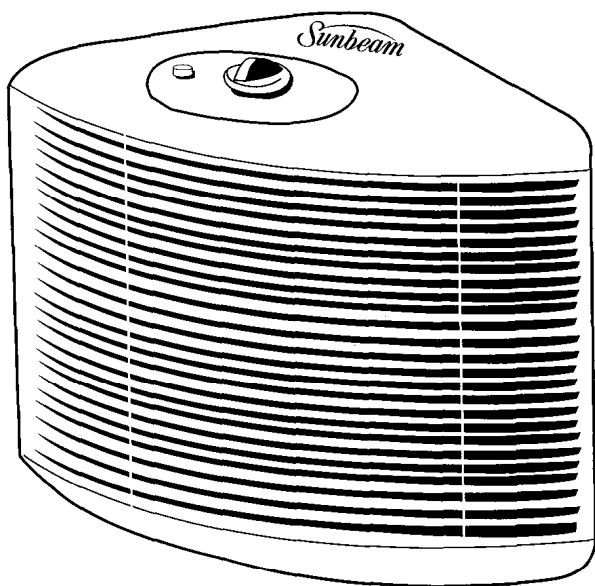

Modèle **2587/2588**

Prière de lire et conserver ces instructions